



MAXUS

Preisliste

gültig ab 1. Oktober 2024



MY 2024

eDELIVER 3

MAXUS SWITZERLAND, RICHTIPLATZ 5, 8304 WALLISELLEN

Preise

eDeliver3				VAN	
	Leistung	Kapazität Batterie		CHF (exkl. 8.1% MwSt.)	CHF (inkl. 8.1% MwSt.)
Elektromotor	118 kW 160PS	50 kWh	L1	34'900.-	37'727.-

eDeliver3				CC	
	Leistung	Kapazität Batterie		CHF (exkl. 8.1% MwSt.)	CHF (inkl. 8.1% MwSt.)
Elektromotor	118 kW 160PS	50 kWh	L2	35'400.-	38'267.-

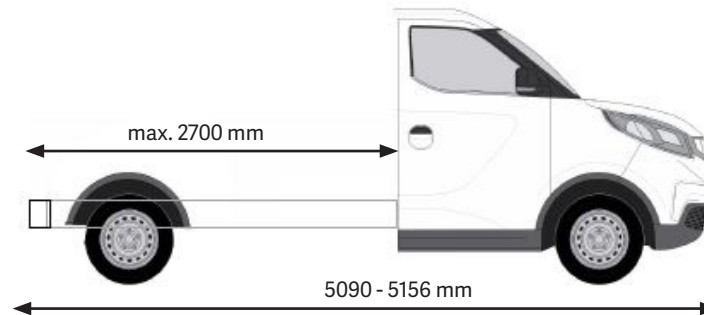
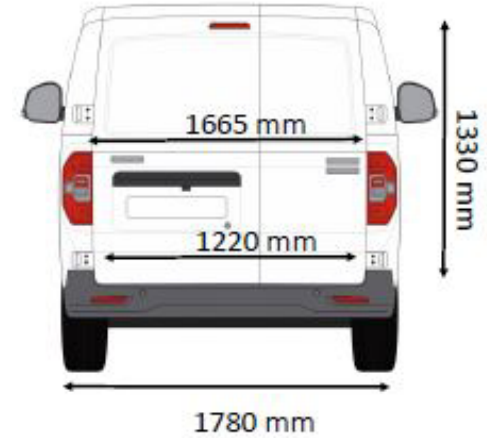
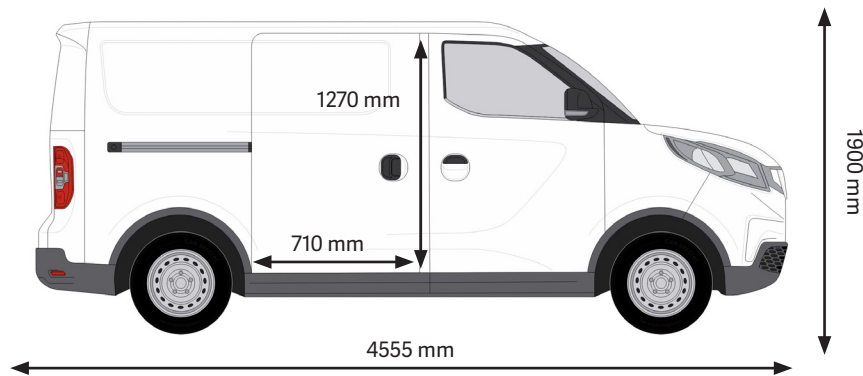

Ausstattung

Sicherheit	VAN	CC
Halogen Scheinwerfer	●	●
LED Tagfahrlicht	●	●
Nebelscheinwerfer	●	●
Elektronischer Bremsassistent (EBA)	●	●
ESP (EBD + ABS + TCS + VDC)	●	
Berganfahrhilfe (HHC)	●	●
Geschwindigkeitsregler	●	●
Fahrer- und Beifahrerairbags	●	●
Lichtsensoren	●	●
Parksensoren hinten	●	●
Rückfahrkamera mit Bildwiedergabe auf Touchscreen	●	●
Reifendruckkontrollsystem (TPMS)	●	●
AEBS (Automatisches Notbremsssystem)	●	●
Spurverlasswarner (LDWS) + Spurhalteassistent (LKA)	●	●
Müdigkeitswarner	●	●
Verkehrszeichenerkennung (SLIF)	●	●
Automatischer Notruf (eCall)	●	●
Technik	VAN	CC
Elektrische Feststellbremse	●	●
Vollwertiges Ersatzrad	●	●
Mode-3 Ladekabel (11 kW)	●	●
Komfort	VAN	CC
Klimaautomatik	●	●
Elektrische Fensterheber	●	●
Sitzheizung	●	●
Keyless-System (PEPS) und 2 Smart Keys	●	●

Ausstattung

Innenausstattung	VAN	CC
10.25" Touchscreen mit Radio DAB+MP5+Bluetooth Freisprechanlage	●	●
Apple CarPlay bzw. Android Auto	●	●
Höhenverstellbarer Leder-Multifunktionslenkrad	●	●
USB-Schnittstelle	●	●
Bordcomputer	●	●
4-fach verstellbarer Fahrersitz	●	●
LED-Leselampe vorne	●	●
LED Beleuchtung im Laderaum	●	

Aussenausstattung	VAN	CC
Elektrisch einstell- und beheizbare Aussenspiegel	●	●
Aussenspiegel mit integriertem Totwinkelspiegel und Blinkleuchte	●	●
Frontstossstange teilweise in Wagenfarbe	●	●
Seitliche Schiebetür, rechts	●	
Flügeltüren hinten mit Öffnungswinkel bis 180°	●	
15"-Stahlräder mit Radzierblenden	●	●



Optionen

Aussenfarbe	Serie
Warm White Uni	●



Aussenfarben	CHF (exkl. 8.1% MwSt.)	CHF (inkl. 8.1% MwSt.)
Black Metallic	600.-	649.-
Grey Metallic		



Technische Daten

		VAN / CC	
Kraftübertragung		Vorderachse 2WD	
Elektroantrieb			
Maximale Leistung	kW PS	118 160	
Maximales Drehmoment	Nm	225	
Motor		Permanent Magnet Synchronous	
Batterie Typ		Lithium-Eisen-Phospat (LFP)	
30-Minuten-Leistung	kW PS	50 68	
Aufhängung			
Vorne: MacPherson		•	
Hinten: Starrachse mit Blattfedern		•	
Bremsen			
Vorne und Hinten: Scheiben		•	
Lenkung			
Elektrohydraulische Lenkunterstützung		•	
Fahrleistungen			
Höchstgeschwindigkeit: VAN CC	km/h	120 90	
Beschleunigung 0-100 km/h: VAN CC	sek.	8.9 (je nach Aufbau)	

Batterie Kapazität		VAN L1	Chassis Cab L2
		50kWh	50kWh
Max.Reichweite WLTP (kombiniert städtisch)*	km	227 322	**
Kombinierter Energieverbrauch*	kWh/100 km	23.7	**
Kombinierte CO2-Emissionen*	g/km	0	0**
Benzinäquivalent*	l/100 km	2.61	~**
CO2-Emissionen aus der Strombereitstellung*	g/km	27	~**
Ladezeit (DC/ Gleichstrom) 20-80%	min	~45	
Ladezeit (AC/ Wechselstrom) 5-100%	h	5.6	

** vom Aufbau abhängig

*Werte gemäss WLTP (Worldwide harmonized Light Vehicles Test Procedure). Bei WLTP handelt es sich um ein realistisches Prüfverfahren zur Messung des Energieverbrauchs und der CO2-Emissionen, Faktoren wie Fahrweise, Geschwindigkeit, Topografie, Zuladung, nicht serienmässige An- und Aufbauten, Aussentemperatur und Nutzungsgrad elektrischer Verbraucher haben Einfluss auf den Verbrauch und die Reichweite. Die Angaben für ein spezifisches Fahrzeug können von den zulassungsrelevanten Daten nach CH-Typengenehmigung bzw. individueller Einzelfahrzeuggenehmigung abweichen. Gemessen nach VO (EC) 715/2007 in der jeweils geltenden Fassung. Zielwert gemäss WLTP: 186 g/km für Lieferwagen und leichte Nutzfahrzeuge.

Technische Daten

		VAN L1 50kWh	Chassis Cab L2 50kWh
Batterie Kapazität			
Max. Gesamtgewicht	kg	2660	2920
Leergewicht inkl. Fahrer	kg	1690	1590
Max. Nutzlast	kg	970	1330
Max. Achslast vorne hinten	kg	1625 1250	1460 1460
Zul. Gesamtgewicht Fz + Anhänger	kg	3410	3670
Anhängelast gebremst ungebremst	kg	1030 750	750 750
Dachlast	kg	75	-
Anzahl Sitzplätze	No.		2
Gesamtlänge	mm	4555	5090
Gesamtbreite	mm		1780
Gesamthöhe	mm	1900	1885
Maximale Länge des Aufbaus	mm	-	2700
Maximale Breite des Aufbaus	mm	-	1810
Maximale Höhe des Aufbaus	mm	-	1570
Maximale Länge inkl. Aufbau	mm	-	5156
Maximale Breite inkl. Aufbau	mm	-	1810
Maximale Höhe inkl. Aufbau	mm	-	2370
Ladevolumen	m ³	4.8	-
Laderaumlänge	mm	2180	-
Laderaubbreite	mm	1665	-
Laderaubbreite zwischen den Radkästen	mm	1220	-
Laderaumhöhe	mm	1330	-
Schiebetürbreite	mm	710	-
Schiebetürhöhe	mm	1270	-
Bodenfreiheit	mm	144	140
Radstand	mm	2910	3285
Wendekreis	m	11.7	13.1
Rad Dimensionen			185/65 R15C

Garantiebestimmungen *

5 Jahre oder 100'000 km Herstellergarantie (das zuerst erreichte gilt)

8 Jahre oder 160'000 km Herstellergarantie auf die Hochvoltbatterie

5 Jahre Mobilitätsgarantie mit 24-Stunden-Pannenservice

Finden Sie Ihren Partner:

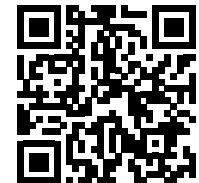

**Maxus Switzerland
Astara Longbridge AG
Richtiplatz 5
8304 Wallisellen**

* nur für Fahrzeuge welche durch Maxus Switzerland importiert wurden